

**ISTITUTO COMPRENSIVO
SCUOLA SECONDARIA DI PRIMO GRADO**

“SANTA CROCE” DI SAPRI

**“ MONITORAGGIO DIPARTIMENTO
LINGUISTICO LETTERARIO “**

SCUOLA PRIMARIA (Sedi Sapri e Torraca)

e

**SCUOLA SECONDARIA DI PRIMO GRADO di
Sapri sede centrale.**

ANNO SCOLASTICO 2022/2023

INDICE p. 1

SCUOLA PRIMARIA SAPRI-TORRACA:

MONITORAGGIO ITALIANO – STORIA –

GEOGRAFIA – INGLESE - RELIGIONE

.....p. 2

SCUOLA SECONDARIA DI PRIMO GRADO

SAPRI: MONITORAGGIO ITALIANO –

STORIA – GEOGRAFIA –

INGLESE..... p. 24

SCUOLA PRIMARIA
SAPRI-TORRACA:
MONITORAGGIO
ITALIANO – STORIA –
GEOGRAFIA – INGLESE -
RELIGIONE

Istituto Comprensivo Scuola Secondaria di Primo Grado
 “Santa Croce” di Sapri
 Anno scolastico 2022/2023

Monitoraggio (Dipartimento linguistico letterario) classi prime della Scuola Primaria

Plesso di Sapri

CLASSE I A ITALIANO	PROVE INGRESSO	VALUTAZIONE IQUADR.	VALUTAZIONE IIQUADR.
Numero alunni - livello	7 - LA	8 - LA	10 - LA
	5 - LB	4 - LB	5 - LB
	3 - LC	3 - LC	
CLASSE I B ITALIANO	PROVE INGRESSO	VALUTAZIONE IQUADR.	VALUTAZIONE IIQUADR.
Numero alunni - livello	8 - LA	9 - LA	12 - LA
	4 - LB	4 - LB	3 - LB
	3 - LC	2 - LC	
CLASSE I A STORIA	PROVE INGRESSO	VALUTAZIONE IQUADR.	VALUTAZIONE IIQUADR.
Numero alunni - livello	7 - LA	8 - LA	9 - LA
	5 - LB	5 - LB	6 - LB
	3 - LC	2 - LC	
CLASSE I B STORIA	PROVE INGRESSO	VALUTAZIONE IQUADR.	VALUTAZIONE IIQUADR.
Numero alunni - livello	10 - LA	12 - LA	12 - LA
	2 - LB	3 - LB	3 - LB
	3 - LC		
CLASSE I A GEOGRAFIA	PROVE INGRESSO	VALUTAZIONE IQUADR.	VALUTAZIONE IIQUADR.
Numero alunni - livello	7 - LA	8 - LA	12 - LA
	5 - LB	5 - LB	3 - LB
	3 - LC	2 - LC	
CLASSE I B GEOGRAFIA	PROVE INGRESSO	VALUTAZIONE IQUADR.	VALUTAZIONE IIQUADR.
Numero alunni - livello	10 - LA	12 - LA	12 - LA
	2 - LB	3 - LB	3 - LB
	3 - LC		

CLASSE I A INGLESE	PROVE INGRESSO	VALUTAZIONE IQUADR.	VALUTAZIONE IIQUADR.
Numero alunni - livello	15 - LB	8 - LA	10 - LA
		7 - LB	5 - LB

CLASSE I B INGLESE	PROVE INGRESSO	VALUTAZIONE IQUADR.	VALUTAZIONE IIQUADR.
Numero alunni - livello	15 - LB	6 - LA	14 - LA
		9 - LB	1 - LB

CLASSE I A RELIGIONE	PROVE INGRESSO	VALUTAZIONE IQUADR.	VALUTAZIONE IIQUADR.
Numero alunni - livello	8 - O	8 - O	15 - O
	5 - D	5 - D	
	2 - B	2 - B	

CLASSE I B RELIGIONE	PROVE INGRESSO	VALUTAZIONE IQUADR.	VALUTAZIONE IIQUADR.
Numero alunni - livello	11 - O	11 - O	14 - O
	3 - D	3 - D	

Presentazione della classe I B Sapri

La classe I B è composta da 16 alunni di cui 7 maschi e 9 femmine, provenienti dalla stessa scuola dell'infanzia; hanno una vita di relazione piuttosto attiva e provengono da ambienti familiari stimolanti. Attualmente presentano caratteristiche nuove rispetto a quelle evidenziate nei mesi scorsi, con sostanziali cambiamenti sia dei percorsi di apprendimento che dei comportamenti. Per tutti si nota un progresso graduale del senso di collaborazione con coetanei e adulti. E' presente un bambino disabile seguito dall'insegnante di sostegno per 24 ore settimanali. Le verifiche effettuate di fine quadrimestre sono finalizzate all'accertamento delle misure e della qualità dell'apprendimento. Le prove si sono basate su: esercitazioni individuali e collettive, prove scritte, questionari a risposta multipla. I criteri valutativi sono tabulati per discipline.

Presentazione della classe I A Sapri

La classe I A è composta da 16 alunni di cui 12 maschi e 4 femmine, provenienti dalla stessa scuola dell'infanzia. Si presenta piuttosto eterogenea. Attualmente presentano caratteristiche nuove rispetto a quelle evidenziate nei mesi scorsi, con sostanziali cambiamenti. Per tutti si nota un progresso graduale del senso di collaborazione con coetanei e adulti. Nella classe è presente un bambino disabile seguito dall'insegnante di sostegno per 24 ore settimanali. Le verifiche effettuate di fine quadrimestre sono state finalizzate all'accertamento delle misure e della qualità dell'apprendimento. Le prove si sono basate su: esercitazioni individuali e collettive, prove scritte, questionari a risposta multipla. I criteri valutativi sono tabulati per discipline.

ANALISI DEI DATI EMERSI DALLE VERIFICHE FINALI CLASSI PRIME SCUOLA PRIMARIA SAPRI

La valutazione dei risultati delle prove di verifica finali è partita dall'analisi dei livelli con i quali gli alunni hanno iniziato l'anno scolastico. Sono state programmate le diverse attività disciplinari usando le metodologie più efficaci per il superamento delle difficoltà iniziali. Alla fine dell'anno scolastico analizzando i dati relativi alle prove finali si può quindi affermare che ci sono stati evidenti miglioramenti: un buon numero di alunni ha raggiunto risultati ottimi e buoni, mentre risultano superate alcune incertezze iniziali. Per il prossimo anno scolastico si propone di progettare soluzioni organicamente sempre più strutturate e realmente strategiche per il miglioramento del successo scolastico degli alunni e strategie migliori per gli alunni che maggiormente necessitano di rinforzo didattico.

Istituto Comprensivo Scuola Secondaria di Primo Grado
"Santa Croce" di Sapri
Anno scolastico 2022/2023
Monitoraggio (Dipartimento linguistico letterario) classi prime della Scuola Primaria
Plesso di Torraca

ITALIANO

DOCENTE: AURICCHIO MARIA

PROVA D'INGRESSO

NUMERO ALUNNI	VOTO
1	LA

VALUTAZIONE PRIMO QUADRIMESTRE

NUMERO ALUNNI	VOTO
1	LA

VALUTAZIONE SECONDO QUADRIMESTRE

NUMERO ALUNNI	VOTO
1	LA

STORIA-GEOGRAFIA

DOCENTE: GESUELE RENATA

STORIA

PROVA D'INGRESSO

NUMERO ALUNNI	VOTO
1	LA

VALUTAZIONE PRIMO QUADRIMESTRE

NUMERO ALUNNI	VOTO
1	LA

VALUTAZIONE SECONDO QUADRIMESTRE

NUMERO ALUNNI	VOTO
1	LA

GEOGRAFIA

PROVA D'INGRESSO

NUMERO ALUNNI	VOTO
1	LA

VALUTAZIONE PRIMO QUADRIMESTRE

NUMERO ALUNNI	VOTO
1	LA

VALUTAZIONE SECONDO QUADRIMESTRE

NUMERO ALUNNI	VOTO
1	LA

INGLESE:

DOCENTE: SCARAMOZZA VITTORIA

PROVA D'INGRESSO

NUMERO ALUNNI	VOTO
1	LA

VALUTAZIONE PRIMO QUADRIMESTRE

NUMERO ALUNNI	VOTO
1	LA

VALUTAZIONE SECONDO QUADRIMESTRE

NUMERO ALUNNI	VOTO
1	LA

RELIGIONE

DOCENTE : VASALLO CARMELINA

PROVA D'INGRESSO

1	OTTIMO
---	--------

VALUTAZIONE PRIMO QUADRIMESTRE

1	OTTIMO
---	--------

VALUTAZIONE SECONDO QUADRIMESTRE

1	OTTIMO
---	--------

PROVA 1: IN MOVIMENTO CON TEO

RIPASSA I TRATTEGGI DELLE ANDATURE DI TEO.



RIPASSA I PERCORSI DI TEO.



Nome e Cognome

Data

SAPER ASCOLTARE

Legge l'insegnante

Luna Blu guarda sopra il bosco fatato e vede lo gnomo Gnaccolo. È vispo, allegro e dispettoso. La sua casa è un fungo rosso a pallini bianchi. Gnaccolo indossa una giacchetta verde e sulla testa ha un cappello a punta. Porta sempre con sé una grossa lanterna. È amico di una farfalla gialla e nera. Insieme scorrazzano per il bosco saltellando e cantando.

* ASCOLTA IL RACCONTO. POI COLORA IL DISEGNO CHE RAPPRESENTA LO GNOMO GNACCOLO.

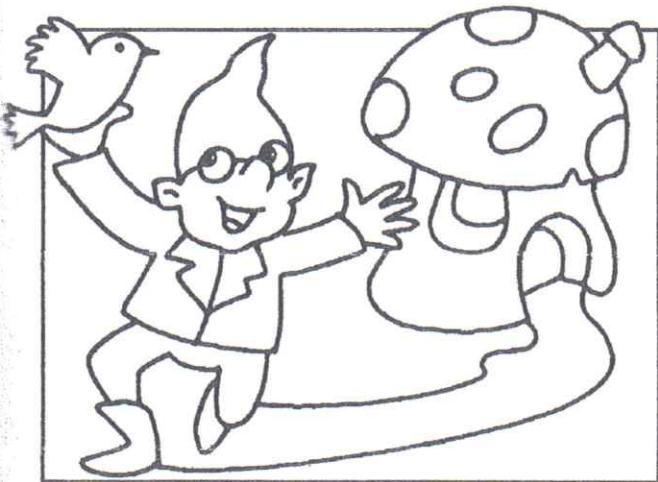



NOME COGNOME

METTIAMO IN ORDINE LA FIABA!

○ RITAGLIA LE IMMAGINI E INCOLLALE NEL GIUSTO ORDINE SUL TUO QUADERNO.



Nome e Cognome

Data

VICINO, LONTANO

☁️ **COLORA IN ROSA CHI È PIÙ LONTANO DALLA SCUOLA
E IN VERDE CHI È PIÙ VICINO ALLA SCUOLA.**

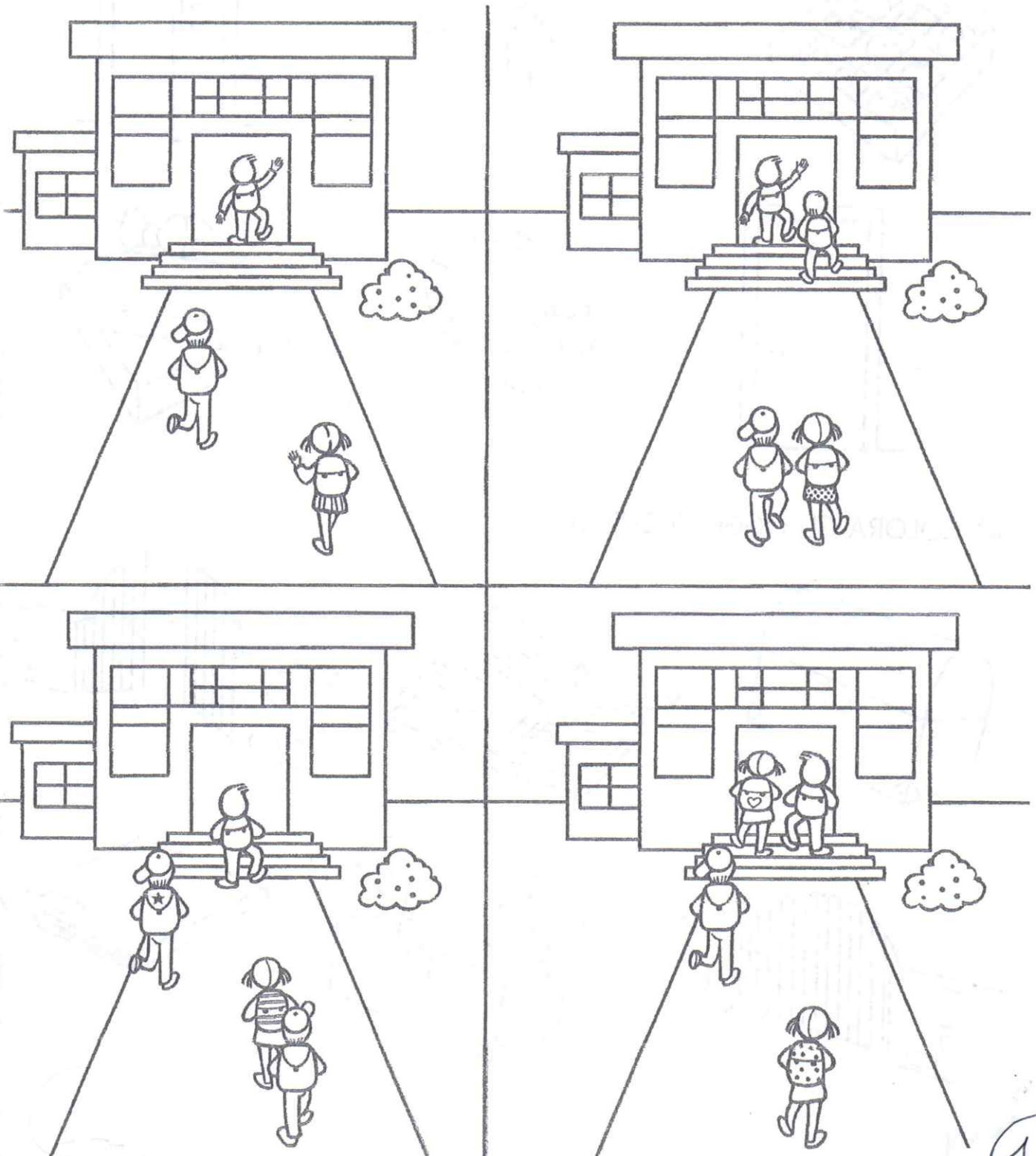

Nome e Cognome

Data

APERTO, CHIUSO

☁️ COLORA GLI OGGETTI APERTI.

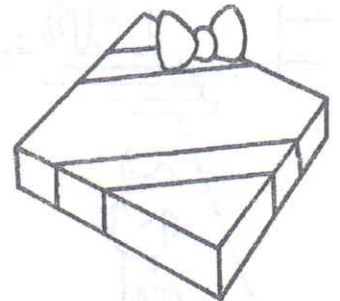
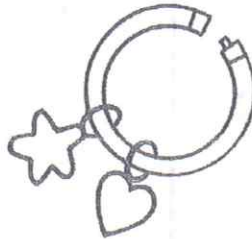
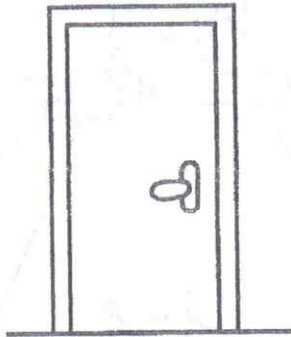
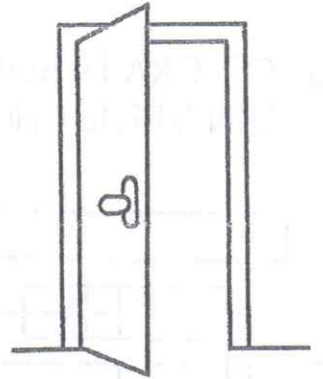
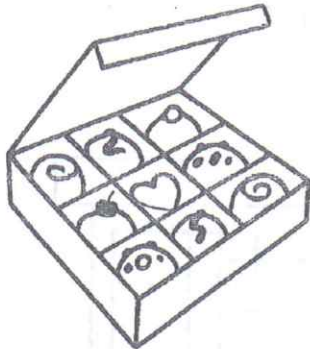

☁️ COLORA GLI OGGETTI CHIUSI.

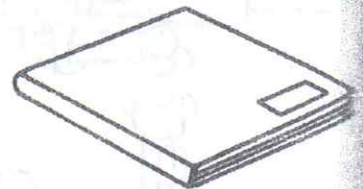
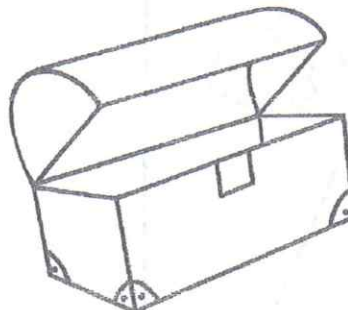
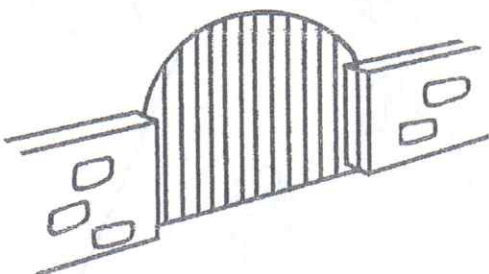
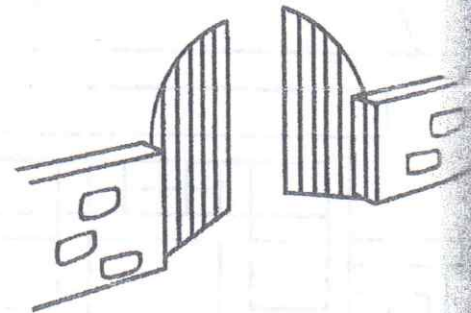
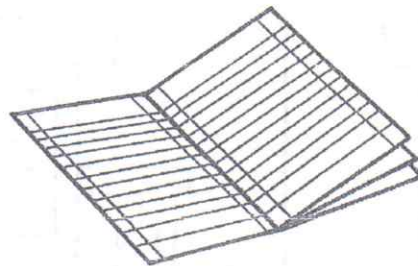
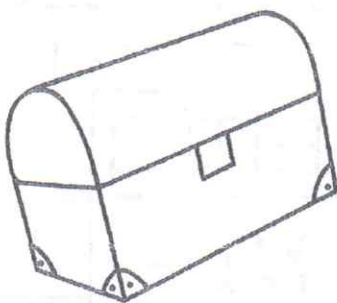

Nome e Cognome

Data

DESTRA, SINISTRA

* COLORA LE FORMICHINE CHE VANNO VERSO DESTRA.

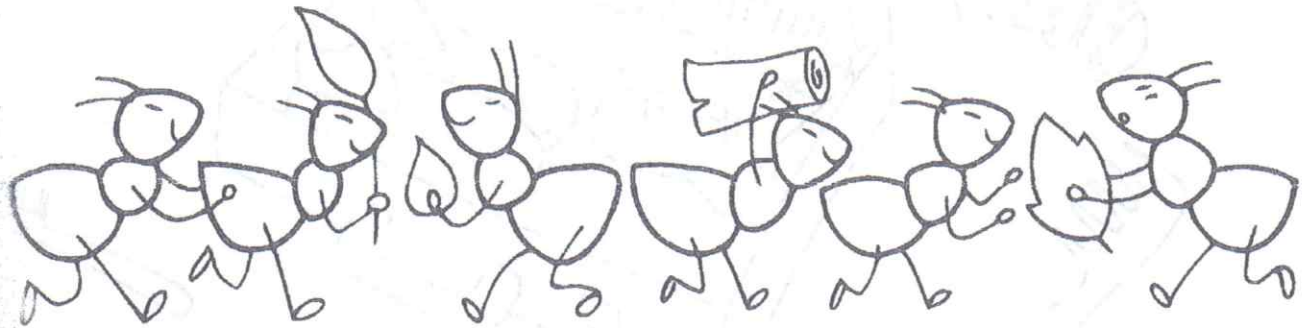

* COLORA LE FORMICHINE CHE VANNO VERSO SINISTRA.

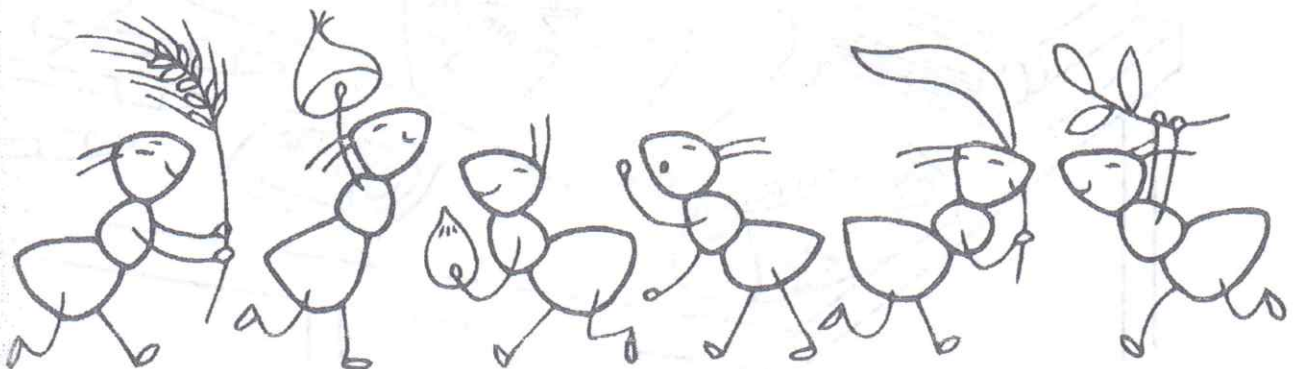
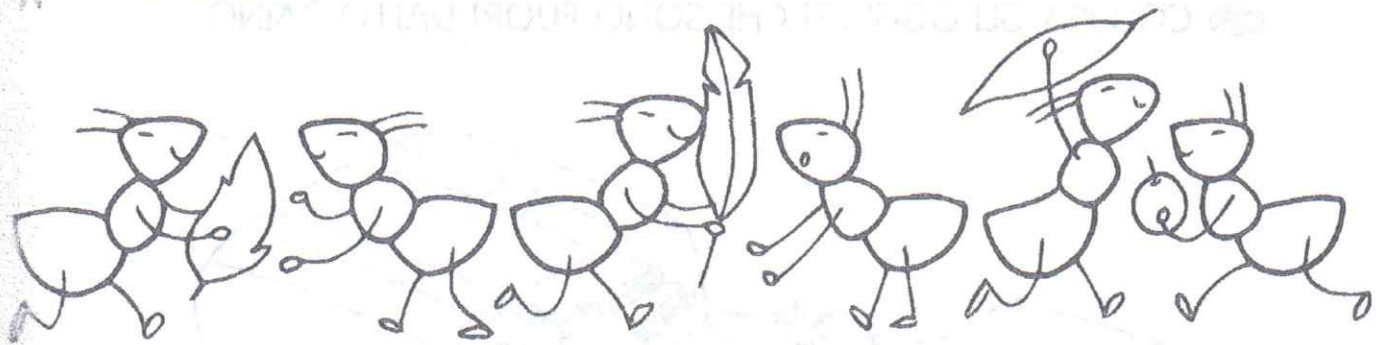

Nome e Cognome

Data

DENTRO, FUORI

☁ CON FRECCE COLORATE MANDA DENTRO ALLA VALIGIA:
LE CIABATTE, LO SPAZZOLINO, IL PETTINE, LE CALZE.



☁ COLORA GLI OGGETTI CHE SONO FUORI DALLO ZAINO.

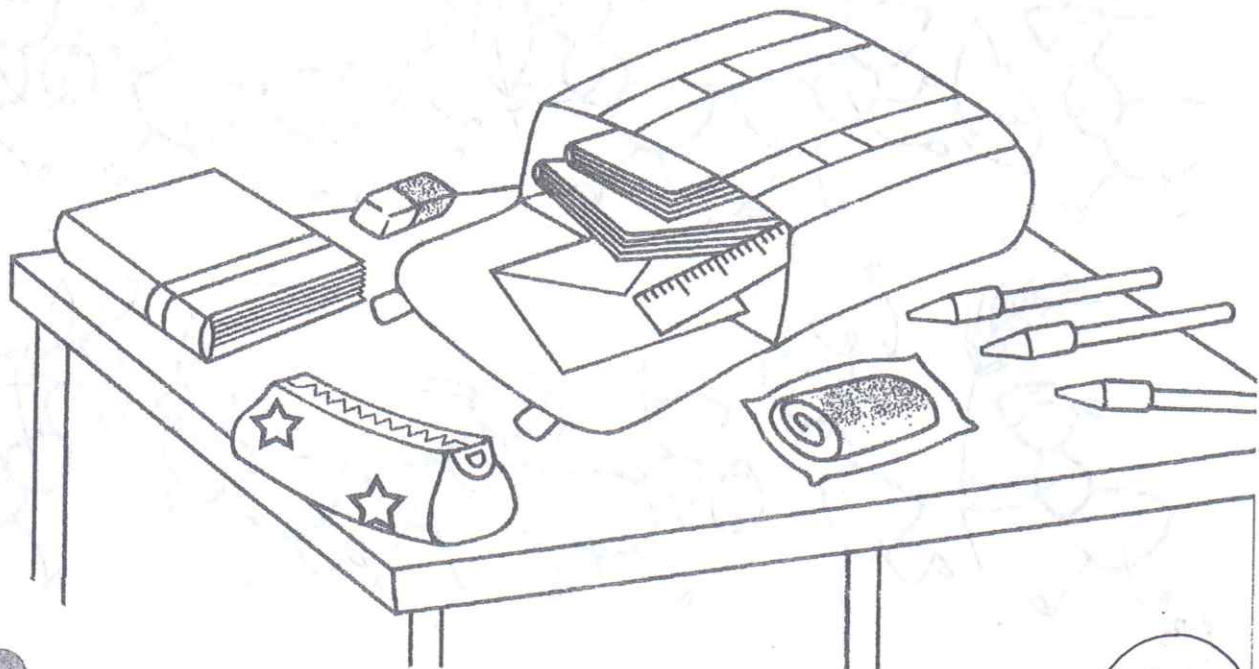



NOME COGNOME

DAVANTI

○ COLORA L'OGGETTO POSTO DAVANTI.

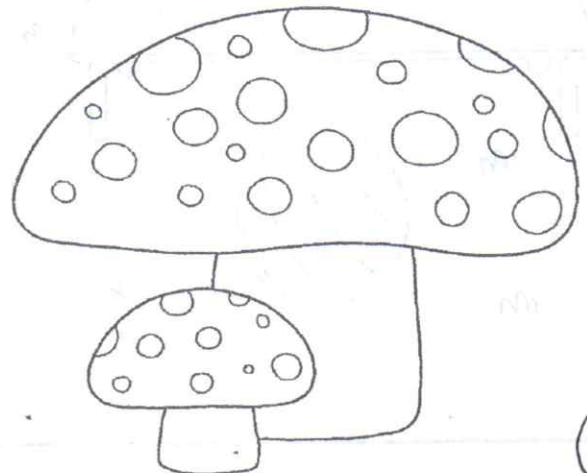
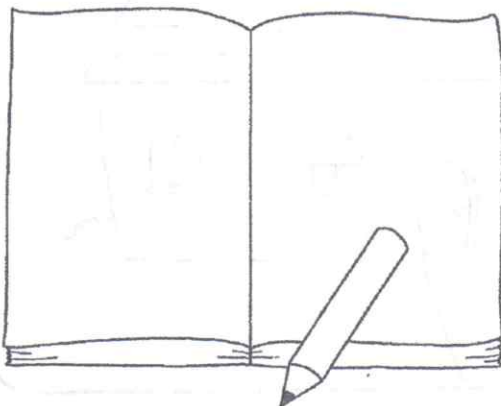
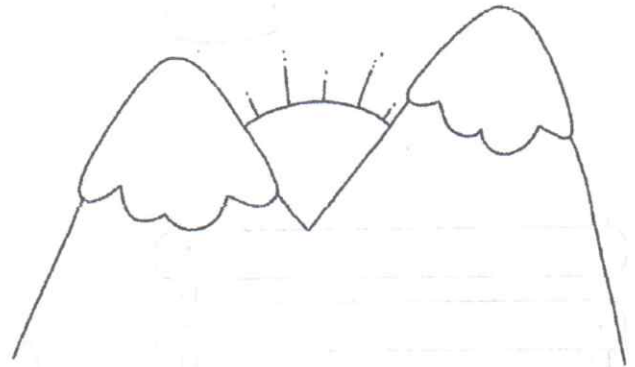
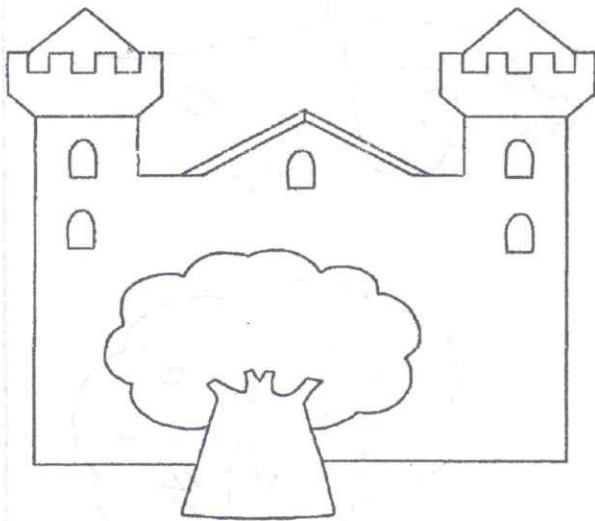
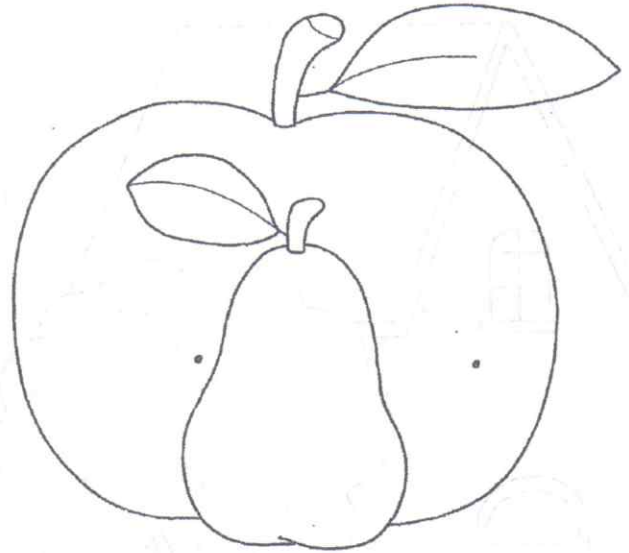
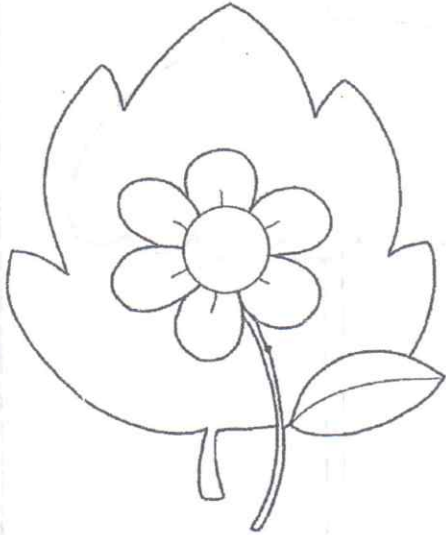



NOME COGNOME

DIETRO

○ COLORA L'OGGETTO POSTO DIETRO.

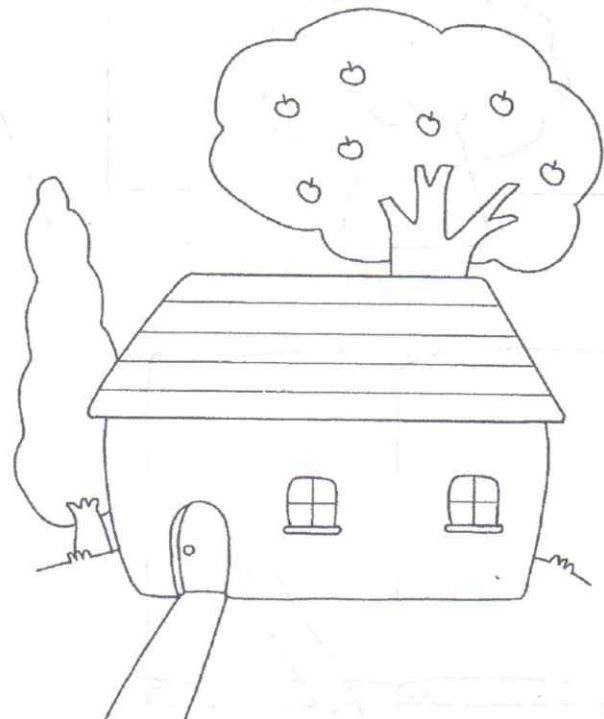
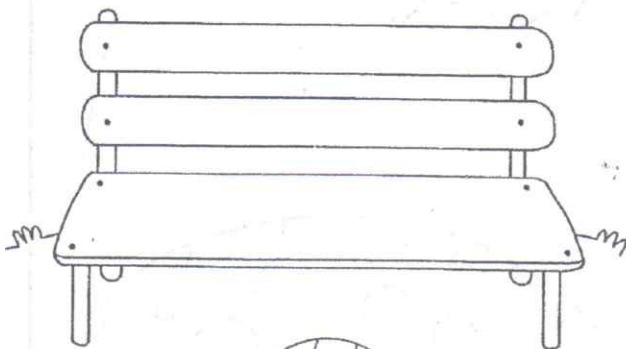



NOME COGNOME

SOTTO

O COLORA CIÒ CHE STA SOTTO.

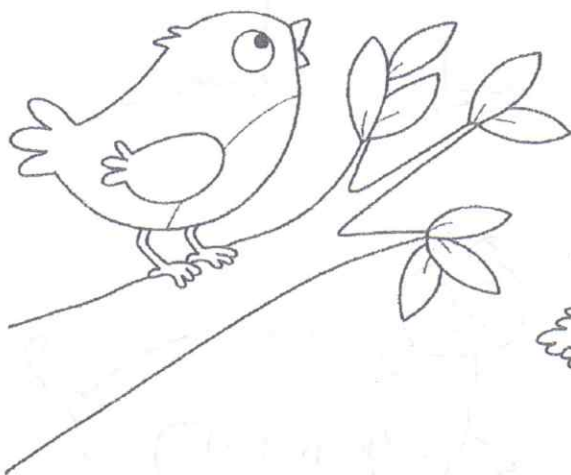
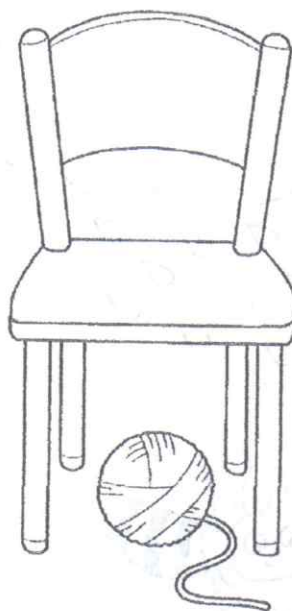
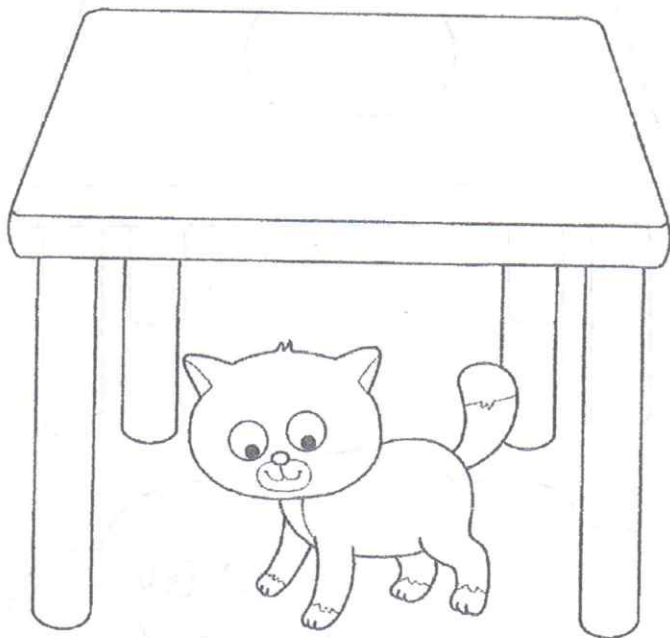



NOME COGNOME

SOPRA

○ COLORA CIÒ CHE STA SOPRA.

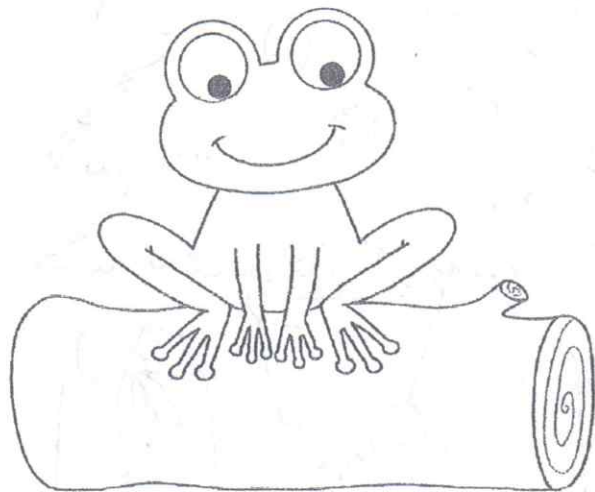
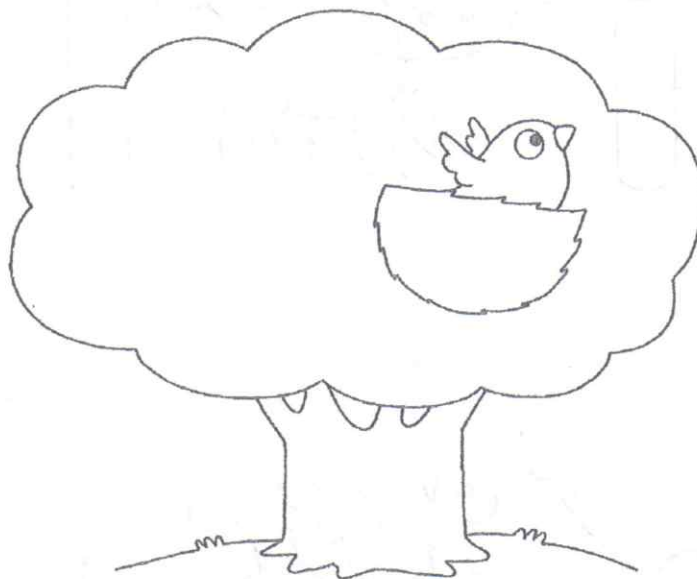
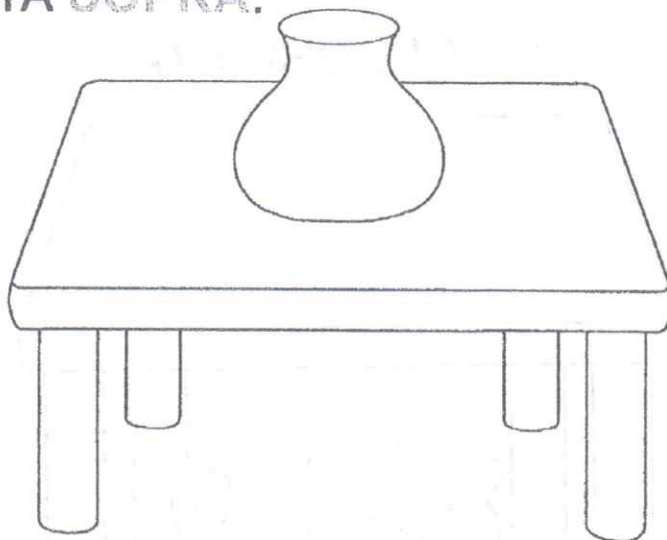

Obiettivo: Verificare il possesso dei prerequisiti: orientamento spazio-temporale.

Nome e Cognome

Data

I PERCORSI

* SEGNA LA STRADA CHE CRI CRÌ DEVE FARE PER ARRIVARE A LUNA BLU.

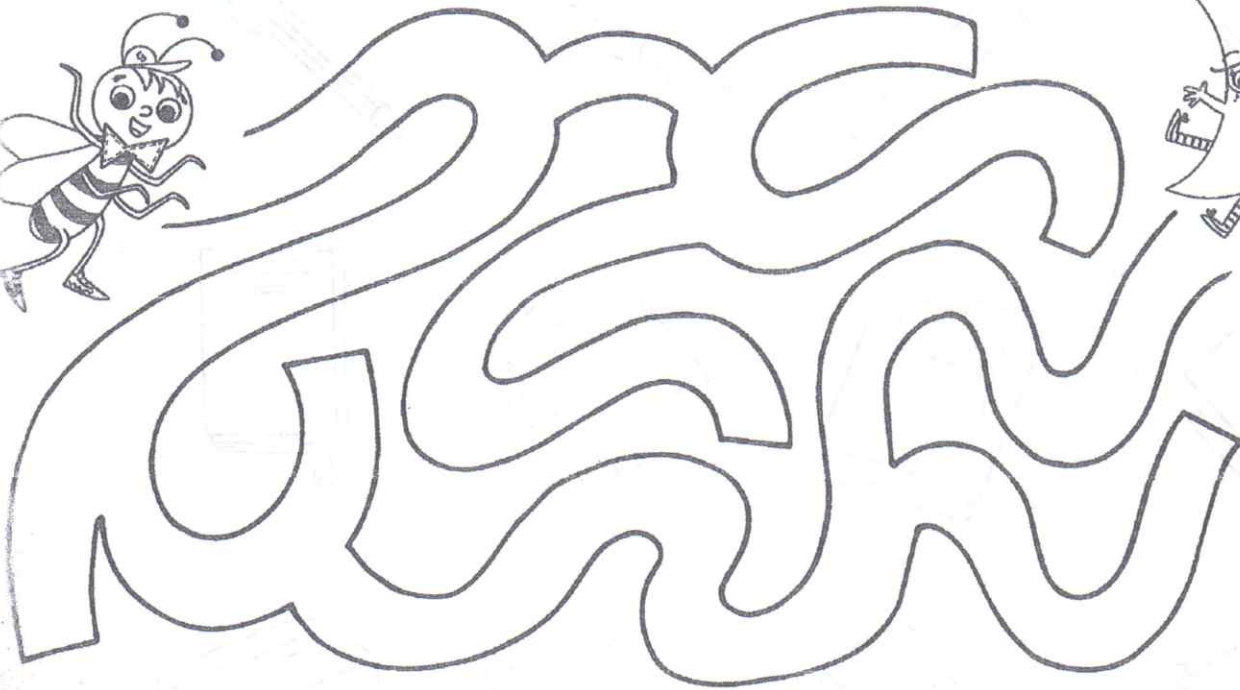

* SEGNA LA STRADA CHE NUVOLA NINA DEVE FARE PER ARRIVARE ALL'ARCOBALENO.

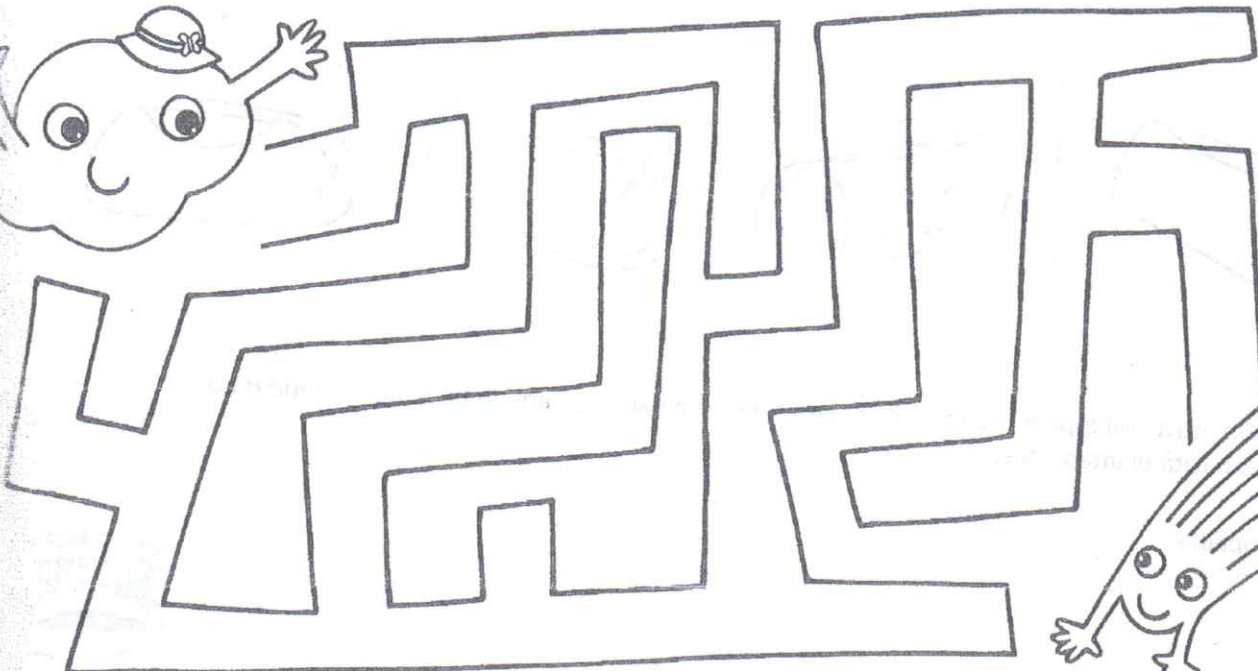
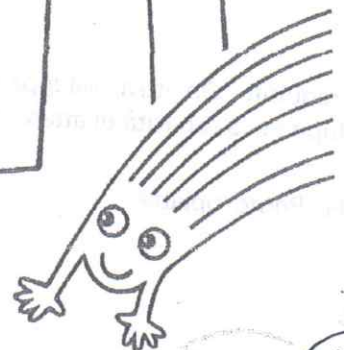
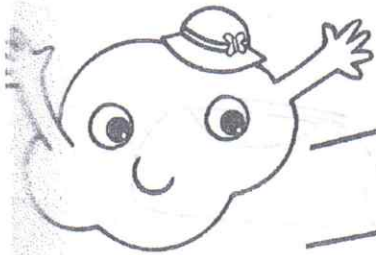

Nome _____ Data _____

BEN HA PERSO I SUOI OGGETTI SCOLASTICI. AIUTALO A RITROVARLI E COLORA SOLO L'ELEMENTO UGUALE AL MODELLO.

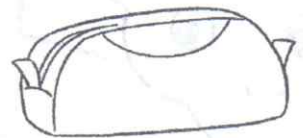
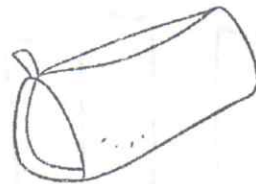
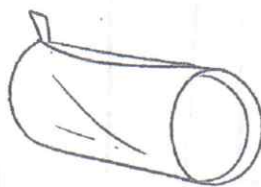
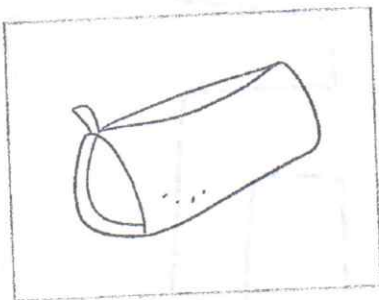
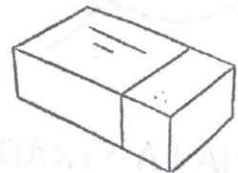
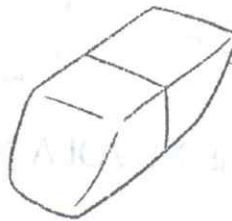
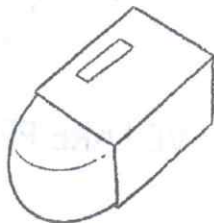
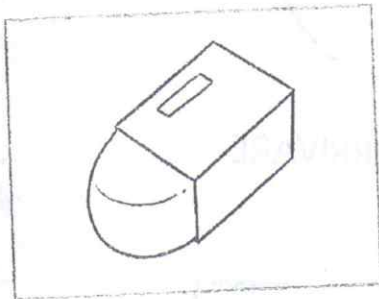
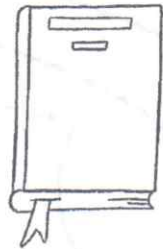
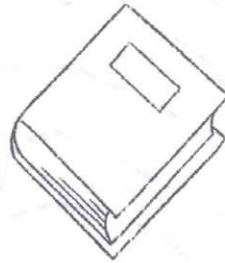
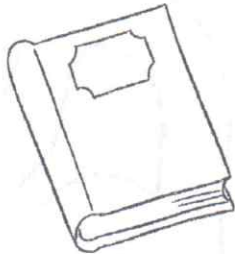
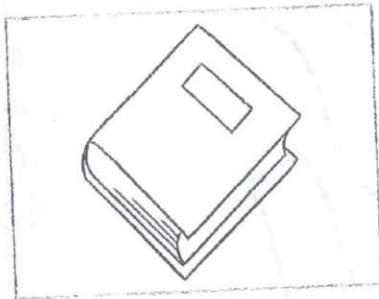
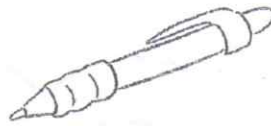
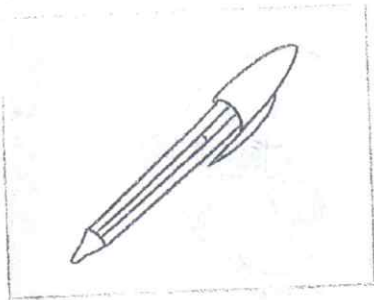

Prerequisiti - Obiettivi: Sviluppare la competenza visiva. Discriminare elementi in base a un criterio dato.
Sviluppare la capacità di attenzione.

SCHEDA N. 3 Discriminazione visiva – attenzione.

Nome _____ Data _____

AIUTA BEN A FARE IL SUO COMPITO. PER OGNI RIGA COLORA L'ELEMENTO CHE HA LA STESSA FORMA DEL MODELLO.

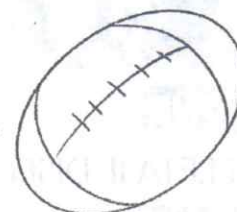
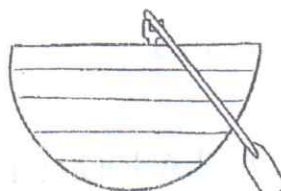
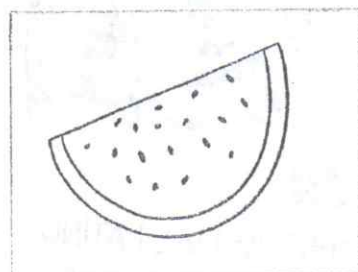
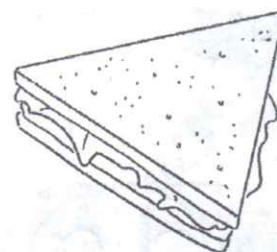
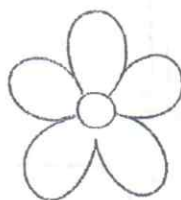
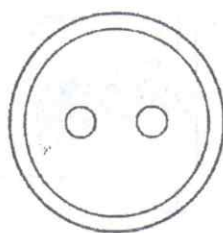
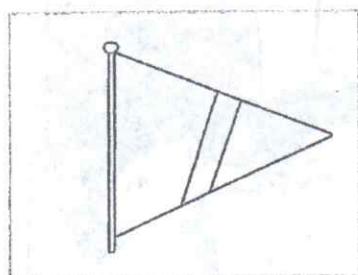
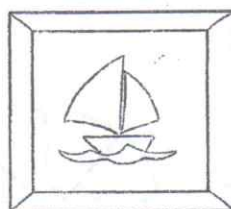
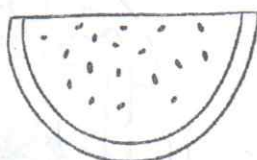
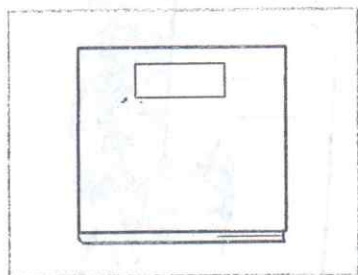
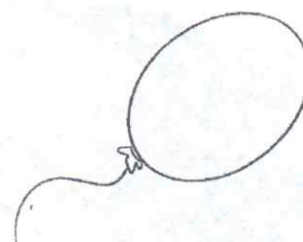
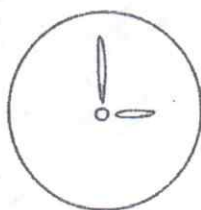
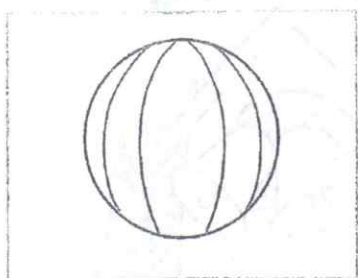

Prerequisiti - Obiettivi: Sviluppare la competenza visiva. Discriminare elementi in base a un criterio dato. Sviluppare la capacità di attenzione.



I CRISTIANI SI INCONTRANO

I CRISTIANI LA _____ SI RITROVANO
IN _____ PER _____ E PER RICORDARE GESÙ.

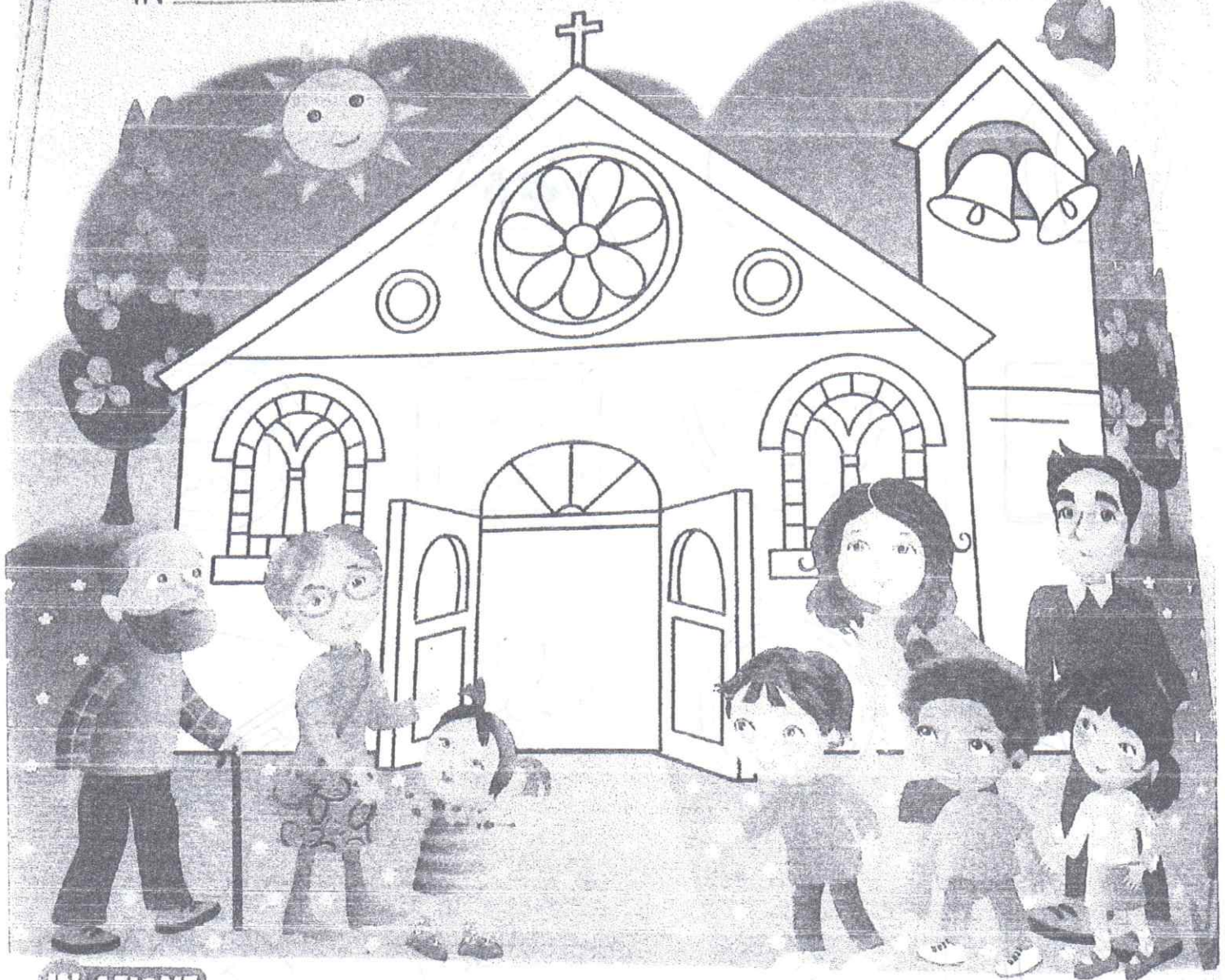

IN AZIONE

- COMPLETA IL DISEGNO COLORANDO LE PARTI MANCANTI.
- INSERISCI SULLE LINEE LE PAROLE QUI ELENcate:
CHIESA • PREGARE • DOMENICA

PAROLE NUOVE

DOMENICA: DAL LATINO
DIES DOMINICUS, CIOÈ
GIORNO DEL SIGNORE
RISORTO.

PROVA 9_ IRC: I SIMBOLI RELIGIOSI CRISTIANI.

COLORA I SIMBOLI RELIGIOSI CRISTIANI.

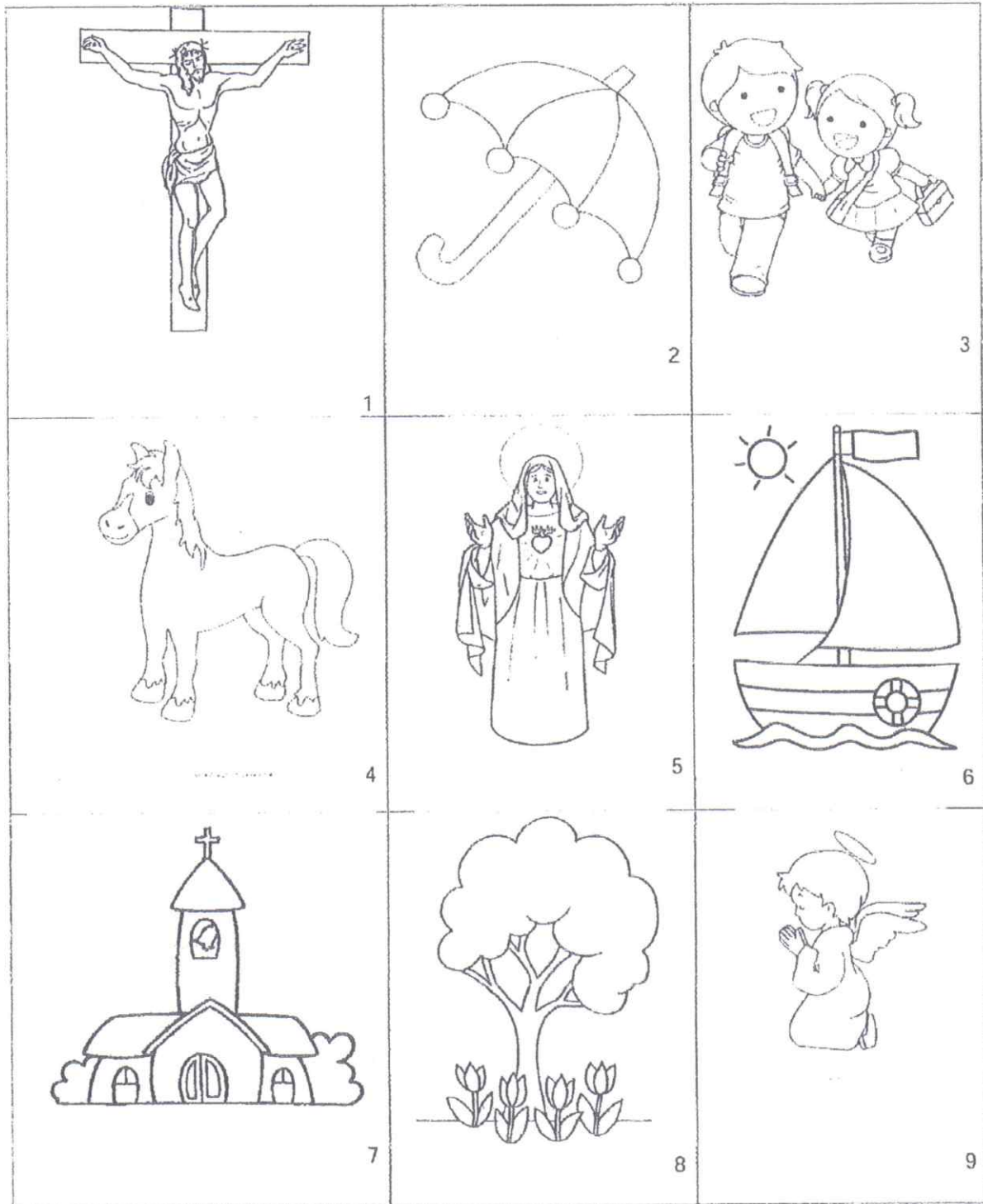

N

SCUOLA SECONDARIA DI PRIMO

GRADO SAPRI:

**MONITORAGGIO ITALIANO –
STORIA – GEOGRAFIA – INGLESE**

ISTITUTO COMPRENSIVO SANTA CROCE
SCUOLA SECONDARIA DI I GRADO
CLASSE I A
PROF.SSA LIMONGI RIZZUTI RAFFAELLA

ITALIANO – STORIA – GEOGRAFIA MONITORAGGIO IN INGRESSO, IN ITINERE E IN USCITA

La classe I A si compone di 22 alunni, 12 ragazzi e 10 ragazze, quasi tutti provenienti da Sapri e solo in piccola parte dai paesi limitrofi. Le prove di ingresso hanno fatto registrare un livello di partenza medio-alto, nonostante per un piccolo gruppo emergessero delle difficoltà diffuse, soprattutto nelle abilità di base. Durante l'anno scolastico nelle discipline di italiano, storia e geografia, si è cercato di procedere secondo gli obiettivi indicati nelle programmazioni di riferimento, attivando momenti di recupero e di rinforzo delle competenze di base e stimolando tutti i ragazzi alla costruzione di un personale ed efficace metodo di studio. In questo processo anche le eccellenze sono state indirizzate verso percorsi di complessità crescente. Gli esiti in uscita mostrano un livello medio-alto di acquisizione delle competenze da parte di un numero consistente di alunni, sebbene per la restante parte della classe permangano difficoltà e livelli di preparazione che si attestano sulla sufficienza.

Di seguito il dettaglio sugli esiti in ingresso, in itinere e in uscita.

ITALIANO

PROVE DI INGRESSO-

VOTO	NUMERO ALUNNI
4	1
5	4
6	5
7	5
8	3
9	2
10	2

ESITI I QUADRIMESTRE

VOTO	NUMERO ALUNNI
5	1
6	4
7	7
8	5
9	5

ESITI II QUADRIMESTRE

VOTO	NUMERO ALUNNI
6	7
7	1
8	8
9	2
10	4

STORIA

PROVE DI INGRESSO-

VOTO	NUMERO ALUNNI
6	2
7	3
8	8
9	6
10	2

ESITI I QUADRIMESTRE

VOTO	NUMERO ALUNNI
5	3
6	3
7	7
8	3
9	6

ESITI II QUADRIMESTRE

VOTO	NUMERO ALUNNI
6	6
7	6
8	4
9	4
10	2

GEOGRAFIA

PROVE DI INGRESSO-

VOTO	NUMERO ALUNNI
7	9
8	8
9	5

ESITI I QUADRIMESTRE

VOTO	NUMERO ALUNNI
5	1
6	4
7	6
8	6
9	5

ESITI II QUADRIMESTRE

VOTO	NUMERO ALUNNI
6	6
7	4
8	5
9	5
10	2

ISTITUTO COMPRENSIVO
SCUOLA SECONDARIA DI PRIMO GRADO
“SANTA CROCE”

ANNO SCOLASTICO 2022/2023

CLASSE I B

PROF. FLAVIANO BERARDI

MONITORAGGIO

IN INGRESSO, IN ITINERE ED IN USCITA (ITALIANO, STORIA, GEOGRAFIA)

La classe I B (Scuola secondaria di primo grado) di Sapri è formata da 22 alunni (14 femmine e 8 maschi). All’inizio dell’anno scolastico gli alunni sono stati sottoposti ad una verifica relativamente alla comprensione del testo e alle competenze grammaticali (Italiano), al “Conoscere eventi, fenomeni e processi storici”, “Comprendere le parole della storia”, “Leggere la carta storica”, “Comprendere il documento storico”, “Riconoscere le testimonianze delle antiche civiltà” (Storia) ed alle competenze geografiche di base (Geografia). Dal confronto degli esiti delle prove in ingresso, itinere ed uscita emerge che si sono avuti spesso dei miglioramenti, a volte significativi.

Di seguito il dettaglio sugli esiti in ingresso, in itinere e in uscita:

ITALIANO

PROVE DI INGRESSO

VOTO	NUMERO ALUNNI
4	4
5	7
6	4
7	5

ESITI I QUADRIMESTRE

VOTO	NUMERO ALUNNI
5	4
6	7
7	9
8	2

ESITI II QUADRIMESTRE

VOTO	NUMERO ALUNNI
6	7
7	8
8	4
9	3

STORIA

PROVE DI INGRESSO

VOTO	NUMERO ALUNNI
4	1
5	2
6	7
7	8
8	1
9	1

ESITI I QUADRIMESTRE

VOTO	NUMERO ALUNNI
5	1
6	8
7	8
8	5

ESITI II QUADRIMESTRE

VOTO	NUMERO ALUNNI
6	6
7	7
8	6
9	3

GEOGRAFIA

PROVE DI INGRESSO

VOTO	NUMERO ALUNNI
4	1
5	//
6	5
7	4
8	6
9	4

ESITI I QUADRIMESTRE

VOTO	NUMERO ALUNNI
5	3
6	6
7	10
8	3

ESITI II QUADRIMESTRE

VOTO	NUMERO ALUNNI
6	4
7	8
8	7
9	3

MONITORAGGIO IN ENTRATA E IN USCITA
CLASSE I C dell'I.C. "Santa Croce" di Sapri (Sa)

Docente: Gianpaolo Trotta

La 1C era originariamente composta da 18 alunni, 4 femmine e 14, maschi, ma a metà anno scolastico uno studente si è trasferito presso un altro istituto. La classe fa registrare le prestazioni migliori in italiano, mentre in geografia e storia i risultati sono meno brillanti.

Italiano

Prove d'ingresso	Primo quadrimestre	Secondo quadrimestre
4: 1 alunno	4: nessun alunno	4: nessun alunno
5: 3 alunni	5: 4 alunni	5: nessun alunno
6: 3 alunni	6: 5 alunni	6: 8 alunni
7: 7 alunni	7: 6 alunni	7: 5 alunni
8: nessun alunno	8: 1 alunno	8: 3 alunni
9: nessun alunno	9: nessun alunno	9: 1 alunno
10: nessun alunno	10: nessun alunno	10: nessun alunno

Storia

Prove d'ingresso	Primo quadrimestre	Secondo quadrimestre
4: 4 alunni	4: 5 alunni	4: nessun alunno
5: 3 alunni	5: 3 alunni	5: 3 alunni
6: 3 alunni	6: 2 alunni	6: 4 alunni
7: 6 alunni	7: 5 alunni	7: 7 alunni
8: 2 alunni	8: 2 alunno	8: 2 alunni
9: nessun alunno	9: nessun alunno	9: 1 alunno
10: nessun alunno	10: nessun alunno	10: nessun alunno

Geografia

Prove d'ingresso	Primo quadrimestre	Secondo quadrimestre
4: 3 alunni	4: 1 alunno	4: 1 alunno
5: 3 alunni	5: 6 alunni	5: 2 alunni
6: 4 alunni	6: 8 alunni	6: 7 alunni
7: 3 alunni	7: 1 alunno	7: 4 alunni
8: 1 alunno	8: nessun alunno	8: 1 alunno
9: 2 alunni	9: nessun alunno	9: nessun alunno
10: nessun alunno	10: nessun alunno	10: nessun alunno

MONITORAGGIO IN INGRESSO, IN ITINERE ED IN USCITA (LINGUA INGLESE)

COMPETENZE:

- comprende brevi messaggi orali e scritti relativi ad ambiti familiari.
- Interagisce nel gioco; comunica in modo comprensibile, anche con espressioni e frasi memorizzate, in scambi di informazioni semplici e di routine.

22 alunni	Competenza in entrata
9	9
9	8
4	7
-	6
-	5
-	4

22 alunni	Competenza intermedia
10	9
6	8
1	7
5	6
-	5
-	4

22 alunni	Competenza al Termine primo anno
1	10
9	9
6	8
2	7
4	6

MONITORAGGIO IN INGRESSO, IN ITINERE ED IN USCITA (LINGUA INGLESE)

COMPETENZE:

- comprende brevi messaggi orali e scritti relativi ad ambiti familiari.
- Interagisce nel gioco; comunica in modo comprensibile, anche con espressioni e frasi memorizzate, in scambi di informazioni semplici e di routine.

20 alunni	Competenze in entrata
7	9
7	8
4	7
2	6
-	5
-	4

22 alunni	Competenze intermedie
6	9
4	8
6	7
6	6
-	5

22 alunni	Competenze al Termine primo anno
6	9
4	8
7	7
5	6
-	5

MONITORAGGIO IN INGRESSO, IN ITINERE ED IN USCITA (LINGUA INGLESE)

COMPETENZE:

- comprende brevi messaggi orali e scritti relativi ad ambiti familiari.
- Interagisce nel gioco; comunica in modo comprensibile, anche con espressioni e frasi memorizzate, in scambi di informazioni semplici e di routine.

15 alunni	Competenza in entrata
2	9
5	8
3	7
3	6
-	5
2	4

17 alunni	Competenza intermedia
1	9
2	8
4	7
9	6
-	5
-	4

16 alunni	Competenza al Termine primo anno
1	9

4	8
4	7
7	6
-	5
-	4